

Codeurs absolus – Monotour

Standards magnétiques	Sendix M5858A (arbre sortant)	SAE J1939
------------------------------	--------------------------------------	------------------



Le Sendix M5858A est un codeur magnétique monotour au format compact. Sa grande robustesse et sa haute résolution en font un outil idéal pour les applications exigeantes.

SAE J1939

Safety-Lockplus™	Vitesse de rotation élevée	Plage de températures -40°... +85°C	Niveau de protection élevé	Charge élevée sur l'arbre	Résistant aux champs magnétiques	Résistant aux champs magnétiques

Une robustesse maximale

- Structure robuste Safety-Lockplus™ des roulements pour plus une résistance.
- Très grands roulements.
- Protection mécanique du joint de l'arbre.
- Large plage de températures, de -40 °C ... +85 °C.

Les performances de bus de terrain les plus récentes

- Les performances de bus de terrain les plus récentes pour les applications: SAE J1939 avec CAN-Haute vitesse selon ISO 11898.
- Reconnaissance rapide de l'état de fonctionnement grâce à une LED bicolore.

Ref. de commande 8.M5858A.XX3X.3222
Arbre sortant Type

a Exécution

- 3 = bride standard, IP65, ø 58 mm [2.28"]
- 4 = bride synchro, IP65, ø 58 mm [2.28"]

b Arbre (ø x L), avec méplat

- 1 = ø 6 x 12,5 mm [0.24 x 0.49"]
- 5 = ø 10 x 20 mm [0.39 x 0.79"]

c Interface / Tension d'alimentation

- 3 = SAE J1939 / 10 ... 30 V DC

d Type of connection

- 2 = câble radial, 1 m [3.28'] PVC
- B = câble radial, longueur spéciale PVC *)
- 4 = connecteur M12 radial, 5 broches

*) Longueurs spéciales disponibles (type de raccordem. B):
 2, 3, 5, 8, 10, 15 m [5.56, 9.84, 16.40, 26.25, 32.80, 49.21']
 Extension de la réf. de commande .XXXX = longueur en dm
 ex.: 8.M5858A.313B.3222.0030 (pour longueur de câble 3 m)

e Profil de bus de terrain

- 32 = SAE J1939

En option sur demande

- Ex 2/22 (uniquement pour le type de raccordement 4)

Codeurs absolus – Monotour

Standards magnétiques		Sendix M5858A (arbre sortant)	SAE J1939
Accessoires de montage pour codeurs à arbre sortant			Réf. de commande
Accouplement	accouplement à soufflet \varnothing 19 mm [0.75"] pour arbre 10 mm [0.39"]		8.0000.1102.1010
Câbles et connecteurs			Réf. de commande
Câbles préconfectionnés	connecteur femelle M12 avec écrou de racc., 5 broches, codage A, droit extrémité libre 5 m [16.40'] câble PVC	Bus in	05.00.6091.A211.005M
	connecteur femelle M12 avec écrou de racc., 5 broches, codage A, droit connecteur Deutsch DT04, contacts femelles, 6 broches, droit 1 m [3.28'] câble PVC	Bus in	05.00.6091.22C7.001M
Connecteurs	connecteur femelle M12 avec écrou de racc., 5 broches, codage A, droit (metal)	Bus in	8.0000.5116.0000

Vous trouverez d'autres accessoires Kübler sur le site : kuebler.com/accessoires
 Vous trouverez d'autres câbles et connecteurs Kübler à l'adresse suivante : kuebler.com/connectique

Caractéristiques techniques

Caractéristiques mécaniques	
Vitesse de rotation maximale	4000 min ⁻¹ 2000 min ⁻¹ (en continu)
Couple de démarrage à 20 °C [68 °F]	< 0,01 Nm
Charge admissible sur l'arbre	radial 80 N axial 40 N
Poids	env. 280 g [9.88 oz]
Protection selon EN 60529/DIN 40050-9	IP65
Plage de températures de travail	-40 °C ... +85 °C [-40 °F ... +185 °F]
Matières	arbre sortant V2A bride aluminium boîtier zinc moulé sous pression câble PVC
Résist. aux chocs selon EN 60068-2-27	5000 m/s ² , 4 ms
Résist. aux vibrations selon EN 60068-2-6	300 m/s ² , 10 ... 2000 Hz

Caractéristiques électriques	
Tension d'alimentation	10 ... 30 V DC
Consommation (sans charge)	max. 30 mA
Protection contre les inversions de polarité de la tension d'alimentation	oui
Sorties résistant aux courts-circuits	oui ¹⁾

Caractéristiques des interfaces SAE J1939	
Résolution	1 ... 16.384 (14 bits), facteur d'échelle défaut: 16.384 (14 bits)
Déviations de la mesure angulaire ²⁾	$\pm 0,5^\circ$
Répétabilité	$\pm 0,2^\circ$
Interface	CAN High-Speed selon ISO 11898, Spécification CAN 2.0 B
Protocole	SAE J1939
Délai de mise en service	< 1200 ms
Vitesse de transmission	250 kbit/s réglable par logiciel à 500 kbit/s
Adresse de nœud	réglable par logiciel
Terminaison commutable	réglable par logiciel

Homologations	
Conformité E1 selon	Règlement de la CEE
Conformité UL selon	Fichier n° E224618
Conformité CE selon	Directive CEM 2014/30/EU Directive RoHS 2011/65/EU Directive ATEX 2014/34/EU (pour les variantes Ex 2/22)

1) Sorties protégées contre les courts-circuits avec 0 V ou une sortie, pour une tension d'alimentation conforme à la fiche technique.

2) Sur toute la plage de température.

Standards magnétiques	Sendix M5858A (arbre sortant)	SAE J1939
------------------------------	--------------------------------------	------------------

Informations générales sur SAE J1939

Le protocole J1939 a été développé par la Society of Automotive Engineers (SAE) et fonctionne sur la couche physique avec CAN-Haute vitesse selon ISO11898. Le domaine d'utilisation principal se situe au niveau du groupe propulseur et du châssis de véhicules utilitaires. Ce protocole sert à la transmission de données de diagnostic (p. ex. vitesse de rotation du moteur, position, température) et d'informations de commande. Les codeurs des types M3658 et M3678 supportent l'ensemble des fonctionnalités de J1939.

Ce protocole est un système multimaîtres avec gestion décentralisée du réseau sans communication sur la base de canaux.

Il supporte jusqu'à 254 nœuds logiques et 30 appareils de commande par segment. Les informations sont décrites sous la forme de paramètres (signaux) et rassemblées en groupes de paramètres (PG) sur 4 pages de données (Data Pages). Chaque groupe de paramètres peut être identifié au moyen d'un numéro univoque, le Parameter Group Number (PGN). Indépendamment de celui-ci, un SPN (Suspect Parameter Number) univoque est affecté à chaque signal.

L'essentiel de la communication s'effectue de manière cyclique et peut être reçu par tous les appareils de commande sans requête spécifique (Broadcast). En outre, les groupes de paramètres sont optimisés à une longueur de 8 bytes de données. Ceci permet une utilisation très efficace du protocole CAN. Dans le cas de la transmission de quantités de données plus importantes, il est fait appel à des protocoles de transmission (TP) : BAM (Broadcast Announce Message) et CMDT (Connection Mode Data Transfer). LE TP BAM réalise la transmission des données en Broadcast.

Implémentation codeur SAE J1939

- PGN adaptables à l'application client..
- Résolution des conflits d'adresse -> Address Claiming (ACL).
- Recherche permanente d'affectations doubles d'adresses d'appareils de commande dans un même réseau.
- Modification des adresses des appareils de commande selon le temps d'exécution.
- Identification univoque d'un appareil de commande à l'aide d'un nom unique au niveau mondial. Ce nom sert également à connaître les fonctionnalités d'un appareil de commande au sein d'un réseau.
- PG prédéfinis pour la position, la vitesse et les alarmes.
- 250 kbit/s, identifiant 29 bits.
- Watchdog controlled device.

Une LED bicolore au dos de l'appareil signale l'état de fonctionnement et les défauts du protocole J1939, ainsi que l'état du diagnostic interne du capteur.

Raccordement

Interface	Type de raccordement	Câble (Isoler individuellement les brins inutilisés avant la mise en service du codeur)					
2	2, B	Signal:	+V	0 V	CAN_GND	CAN_H	CAN_L
		Couleur du brin:	BN	WH	GY	GN	YE
Interface	Type de raccordement	Connecteur M12, 5 broches					
2	4	Signal:	+V	0 V	CAN_GND	CAN_H	CAN_L
		Broches:	2	3	1	4	5

Vue du connecteur côté broches

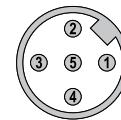

Connecteur M12, 5 broches

Codeurs absolus – Monotour

Standards magnétiques

Sendix M5858A (arbre sortant)

SAE J1939

Dimensions

Cotes en mm [pouces]

Bride standard, ø 58 [2.28]

Type de bride 3

- 1 3 x M4
- 2 3 x M3

D	Ajustement	L
6 [0.24]	h7	12,5 [0.49]
10 [0.39]	h7	20 [0.79]

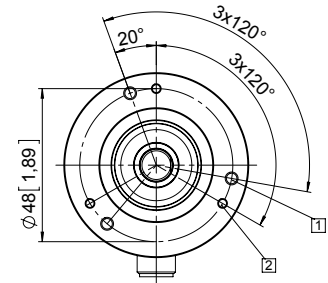
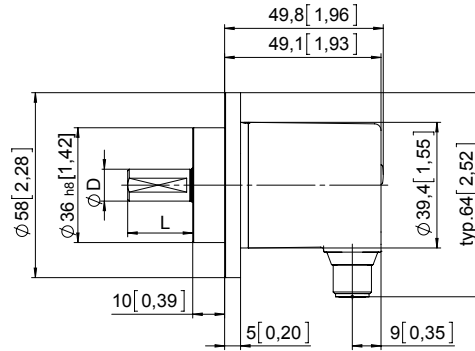

Bride synchro, ø 58 [2.28]

Type de bride 4

- 1 3 x M4, prof. 10 [0.39]

D	Ajustement	L
6 [0.24]	h7	12,5 [0.49]
10 [0.39]	h7	20 [0.79]

