

Systemkomponenten Performance-Line	Federwinkel MWE40	Anpresskraft max. 25 N
---	--------------------------	-------------------------------

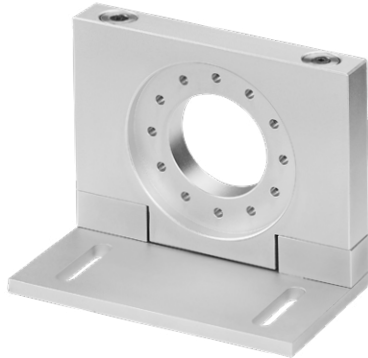

Für Drehgeber mit Klemmflansch \varnothing 58 mm.

Der Federwinkel MWE40 ist in Kombination mit einem Drehgeber und einem Messrad als Messradsystem MWE41 die ideale Lösung für eine zuverlässige Geschwindigkeitsmessung, Positionserfassung und Längenmessung in Anwendungen mit linearen Bewegungen.

Dieses kompakte Messradsystem mit innen liegenden Federn lässt sich schnell und einfach auch in engste Einbauräume integrieren.

Eigenschaften

• **Anpresskraft bis 25 N**

Die innen liegenden Federn sorgen zum Ausgleich von Toleranzen für einen Arbeitsbereich des Messrades von bis zu 10 mm senkrecht zu Messoberfläche.

• **Empfohlene Messräder**

Umfang 300 mm – Messradbelag verfügbar mit O-Ring oder Doppel O-Ring, glattem oder geriffeltem Kunststoff, Kreuzrändel-Oberfläche und Noppen.

• **Kompakte Bauform**

Für schnelle und einfache Montage. Mit innen liegenden Federn zum Schutz vor ungewünschten Einflüssen für und durch die Federn. Auch für kleinsten Einbauraum geeignet.

• **Schnelle und Einfache Installation**

Drehgeber in 30° Schritten am Federwinkel montierbar.

Bestellschlüssel	8.MWE40 . 1 21 . 00 . 0000 . 0000 <small>Typ</small>
-------------------------	---

- ❶ Für Drehgeber mit Klemmflansch
 1 = \varnothing 58 mm – Kübler Drehgeber inkremental KIS50, 5000, 5805
 – Kübler Drehgeber absolut 586x, M586x, F586x

- Lieferumfang**
 - Federwinkel
 - 3 Schrauben zur Drehgeberbefestigung

Lagertypen
8.MWE40.121.00.0000.0000

Technik im Detail (Funktionsweise des Federwinkels MWE40 im Messradsystem MWE41)

Befestigungsmöglichkeiten Drehgeber am Federwinkel

Der Drehgeber ist mit 3 Schrauben am Federwinkel befestigt.

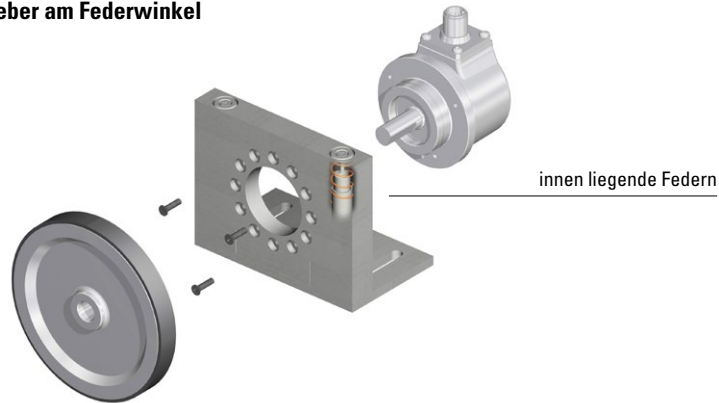

Für eine flexible Abgangsrichtung des Kabels oder Steckverbinders kann der Drehgeber zusätzlich in 30° Schritten montiert werden.

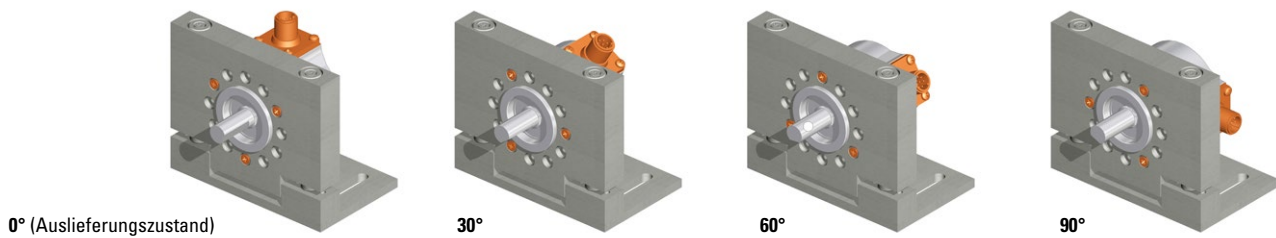

Montage an der Applikation

MWE41 so am Messgut ❶ installieren, dass sich die gewünschte Vorspannung ergibt (idealerweise ca. 5 mm des Federwegs ❷)

Der Arbeitsbereich reicht von 0 mm ❸ (entspricht 5 N) bis 10 mm ❹ (entspricht 25 N)

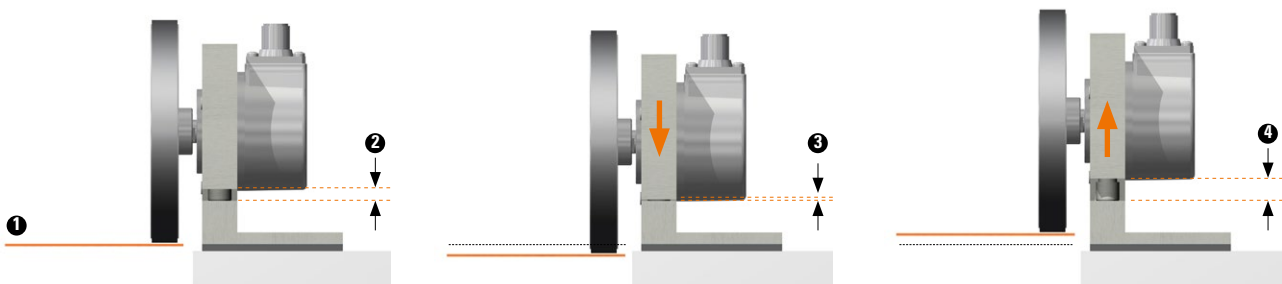

Anpresskraft des Messrades auf das Messgut

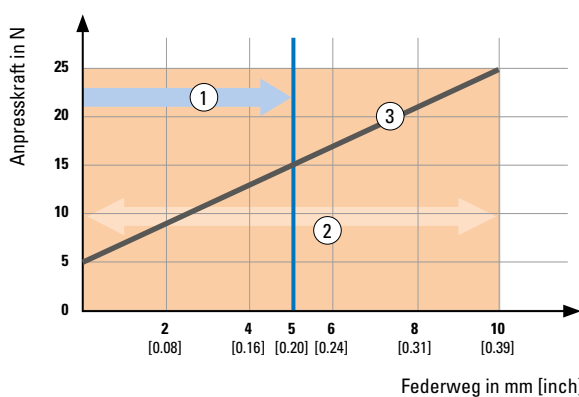

- ❶ → Vorspannung, empfohlen : 15 N (ca. 5 mm Federweg)
- ❷ → Arbeitsbereich, max. : 10 mm
- ❸ — Anpresskraft in Bezug zum Federweg
(Funktionsprinzip basiert auf 2 integrierten Federn)

Systemkomponenten Performance-Line	Federwinkel MWE40	Anpresskraft max. 25
---	--------------------------	-----------------------------

Technische Daten

Mechanische Kennwerte		
Werkstoffe	Feder	Federstahl
	Federwinkel	Aluminium
Gewicht	350 g	
Anpresskraft, max.	25 N	
Vorspannung, empfohlen	15 N (bei 5 mm Federweg)	
Arbeitsbereich, max.	10 mm	
Arbeitstemperaturbereich	-20 °C ... +70°C	
Schockfestigkeit nach EN 60068-2-27	1000 m/s ² , 6 ms	
Vibrationsfestigkeit nach EN 60068-2-6	100 m/s ² , 55 ... 2000 Hz	

Zulassungen	
UL-konform gemäß	File-Nr. E224618
CE-konform gemäß	RoHS Richtlinie 2011/65/EU

Maßbilder

Maße in mm [inch]

