

Systemkomponenten Compact-Line	Federwinkel MWE30	Anpresskraft max. 15 N
---	--------------------------	-------------------------------



Für Drehgeber mit Klemmflansch \varnothing 36 mm und \varnothing 40 mm.

Der Federwinkel MWE30 ist in Kombination mit einem Drehgeber und einem Messrad als Messradsystem MWE31 die ideale Lösung für eine zuverlässige Geschwindigkeitsmessung, Positionserfassung und Längenmessung in Anwendungen mit linearen Bewegungen.

Dieses kompakte Messradsystem mit innen liegenden Federn lässt sich schnell und einfach auch in engste Einbauräume integrieren.



Eigenschaften

• **Anpresskraft bis 15 N**

Die innen liegenden Federn sorgen zum Ausgleich von Toleranzen für einen Arbeitsbereich des Messrades von bis zu 10 mm senkrecht zur Messoberfläche.

• **Empfohlene Messräder**

Umfang 200 mm – Messradbelag verfügbar mit O-Ring, glatter Kunststoff- oder Kreuzrändel-Oberfläche.

• **Kompakte Bauform**

Für schnelle und einfache Montage. Mit innen liegenden Federn zum Schutz vor ungewünschten Einflüssen für und durch die Federn. Auch für kleinsten Einbauraum geeignet.

• **Schnelle und Einfache Installation**

Drehgeber in 30° Schritten am Federwinkel montierbar.

Bestellschlüssel	8.MWE30 <small>Typ</small>	X21 <small>1</small>	.00	.0000	.0000
-------------------------	--------------------------------------	--------------------------------	------------	--------------	--------------

- 1 Für Drehgeber mit Klemmflansch
 1 = \varnothing 40 mm – Kübler Sendix Drehgeber inkremental KIS40, 3610
 2 = \varnothing 36 mm – Kübler Sendix Drehgeber absolut F36xx, M36xx

- Lieferumfang**
 - Federwinkel
 - 3 Schrauben zur Drehgeberbefestigung

Technik im Detail (Funktionsweise des Federwinkels MWE30 im Messradsystem MWE31)

Befestigungsmöglichkeiten Drehgeber am Federwinkel

Der Drehgeber ist mit 3 Schrauben am Federwinkel befestigt.

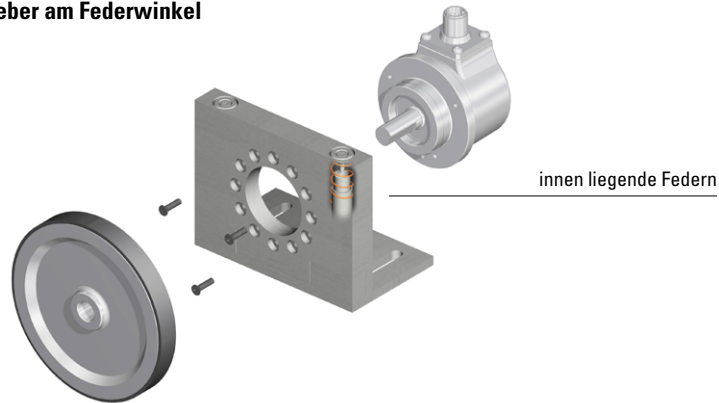

Für eine flexible Abgangsrichtung des Kabels oder Steckverbinders kann der Drehgeber zusätzlich in 30° Schritten montiert werden.

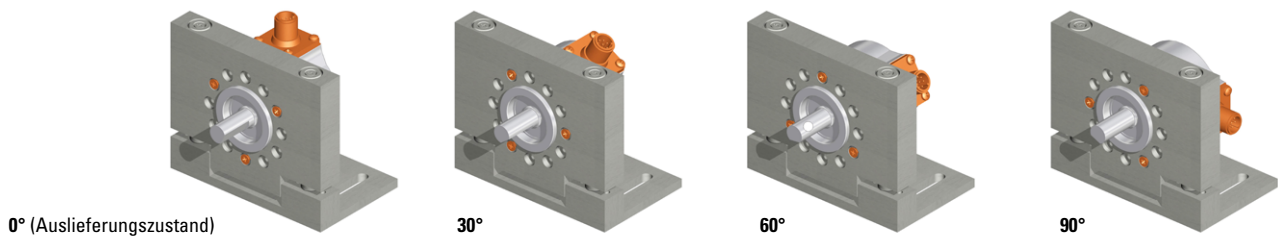

Montage an der Applikation

MWE31 so am Messgut ❶ installieren, dass sich die gewünschte Vorspannung ergibt (idealerweise ca. 5 mm des Federwegs ❷)

Der Arbeitsbereich reicht von 0 mm ❸ (entspricht 3 N) bis 10 mm ❹ (entspricht 15 N)

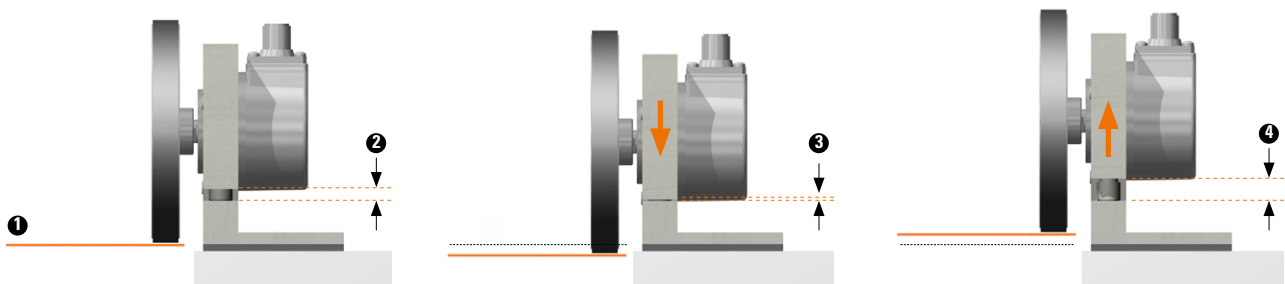

Anpresskraft des Messrades auf das Messgut

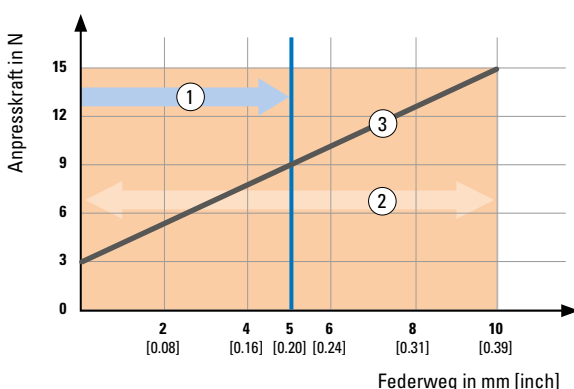

- ❶ → Vorspannung, empfohlen : 9 N (ca. 5 mm Federweg)
- ❷ Arbeitsbereich, max. : 10 mm
- ❸ — Anpresskraft in Bezug zum Federweg (Funktionsprinzip basiert auf 2 integrierten Federn)

Systemkomponenten Compact-Line	Federwinkel MWE30	Anpresskraft max. 15 N
---	--------------------------	-------------------------------

Technische Daten

Mechanische Kennwerte		
Werkstoffe	Feder Federwinkel	Federstahl Aluminium
Gewicht	160 g	
Anpresskraft, max.	15 N	
Arbeitsbereich, max.	10 mm	
Vorspannung, empfohlen	9 N (bei 5 mm Federweg)	
Arbeitstemperaturbereich	-20 °C ... +70°C	
Schockfestigkeit nach EN 60068-2-27	1000 m/s ² , 6 ms	
Vibrationsfestigkeit nach EN 60068-2-6	100 m/s ² , 55 ... 2000 Hz	

Zulassungen	
UL-konform gemäß	File-Nr. E224618
CE-konform gemäß	RoHS Richtlinie 2011/65/EU

Maßbilder

Maße in mm [inch]

1 DIN 74-Hm6

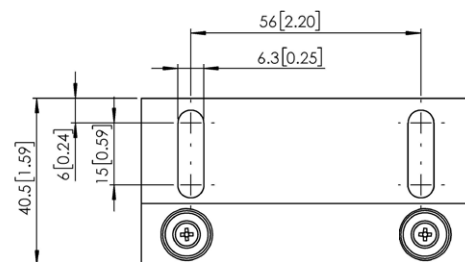
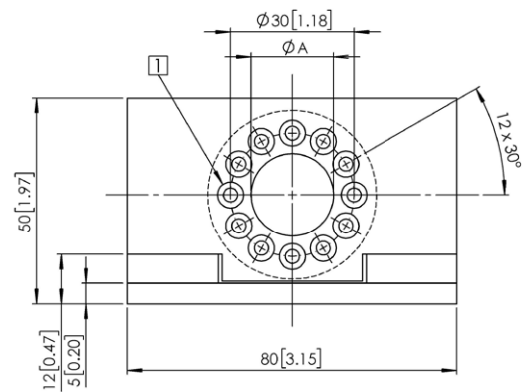
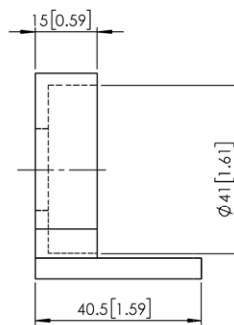

Bestell- schlüssel ①	für Drehgeber	A mm [inch]
1	inkremental KIS40, 3610	20 [0.79]
2	absolut F36xx, M36xx	24 [0.94]